

Metallurgica Irpina spa

Sede legale: Via Fontana Angelica, 1 - 83031 Ariano Irpino (AV)

P.IVA 02080610641 - C.C.I.A.A. di Avellino N.161253/1997

Capitale Sociale 280.000,00 int.vers. - R.E.A. N°134514

Tel.+39 0825 892127 / +39 0825 891107 - Fax +39 0825 892635

info@metallurgicairpina.com - www.metallurgicairpina.com

Palo di testata 60x70 mm

per impianti di vigneti tipo a spalliera

AG000

SCALA

1:10

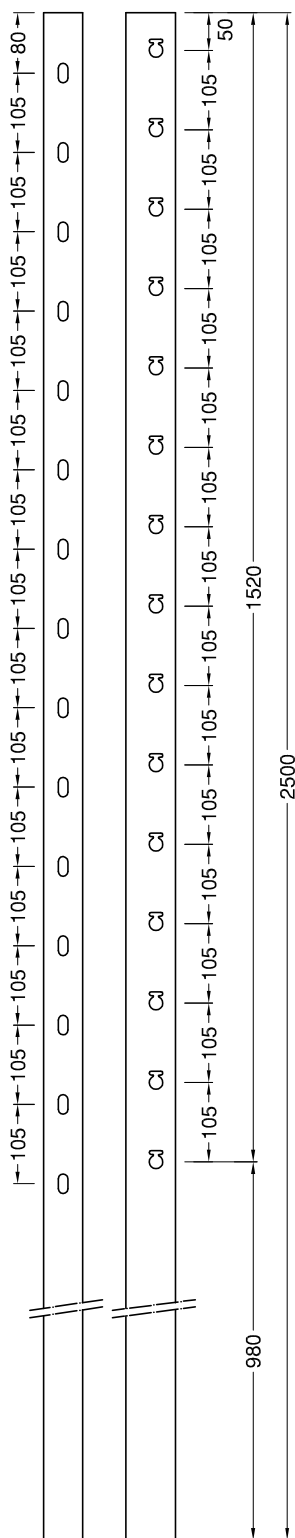

FOROMETRIA

standard H=250 cm

Scala 1:10

n° 15 asole per verricelli

n° 15 asole frontali

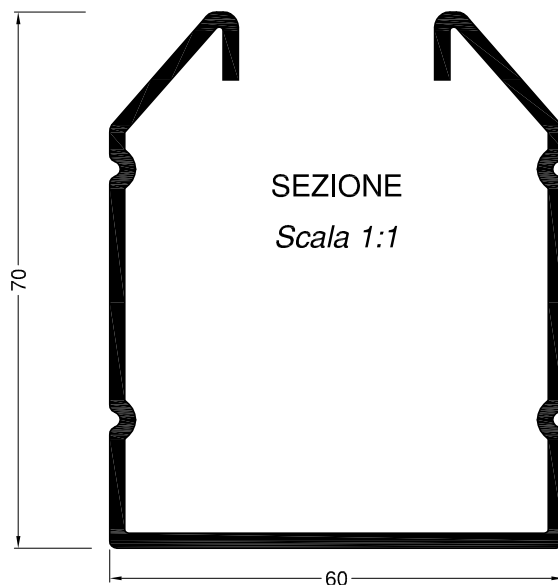

SEZIONE

Scala 1:1

Sviluppo nastro 200 mm

PARTICOLARE

vista frontale - Scala 1:1

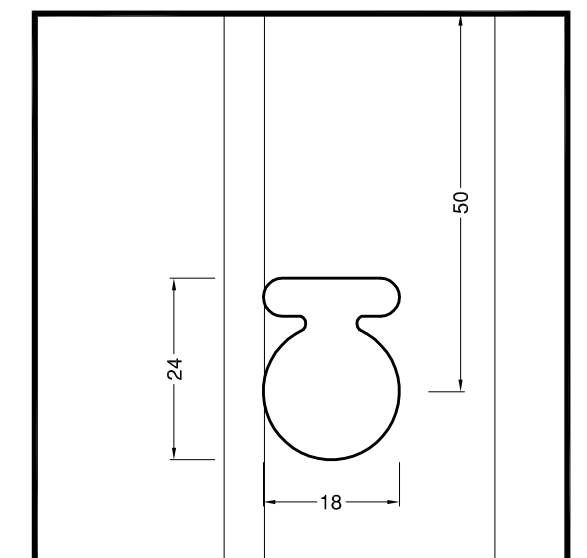

PARTICOLARE

vista laterale - Scala 1:1

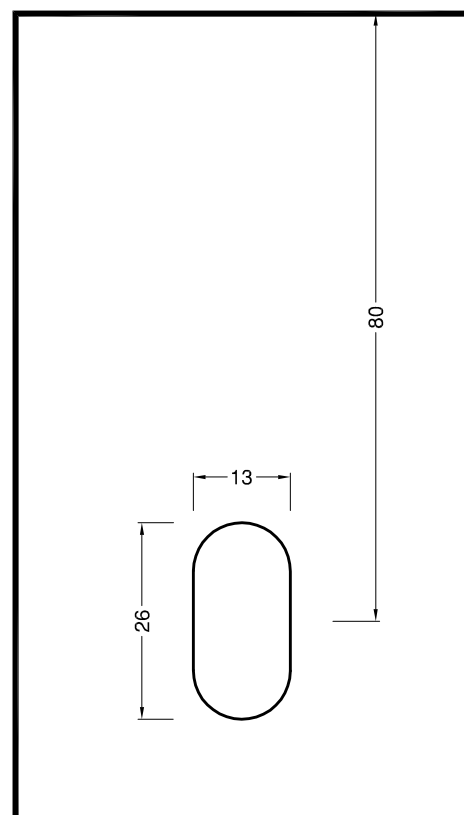

MATERIALE

In alternativa:

- Acciaio a basso tenore di carbonio DX51D pre-zincato metodo Sendzimir z100 o z275
- Acciaio zincato a caldo
- Acciaio Cor-Ten

SPESSORI

2,00 mm

PESO

3,20 kg/ml

NOTE

Disponibili, su richiesta, di diverse altezze e forometrie